

GRÜNIG

Made in Switzerland

G 405S

G-405S 両面コーティングマシン（自動）



輸入販売元：

メーカー： Grünig-Interscreen AG
Switzerland



For tomorrow's technology

株式会社トヨコーポレーション

本社（海外部）

〒103-0013

東京都中央区日本橋人形町3-8-1 TT-2ビルディング9F

Tel:03-5695-0577 Fax:03-5695-0579

<http://www.toyoc.co.jp/>

仙台営業所
022-375-6955

横浜営業所
045-847-1500

小山営業所
0285-24-7717

大阪営業所
06-6310-7061

東京営業部
03-5695-0571

福岡営業所
092-622-1388

G-405S 両面コーティングマシン（自動）

特長

- G-405Sは自動/手動切替式の両面コーティングマシン。自動モードでは、コーティングパターンを最大10種類までプログラム可能。
- 枠寸法は、最大2000(巾)×3000mm(高さ)。厚みは10~60mm。
また、高さ1600mm以上のものは上部フレームホルダーがモーター駆動となる。
- グルニッグ社製の特殊コーティングバケットG-401を使用。
- 枠の固定に、フットペダル式エアークランプを標準装備。

オプション

枠固定用エアークランプ（2セット目用）。2枚同時コーティングを行う場合に必要。

プログラム設定

- 10パターンのコーティングプログラムをメモリー可
- コーティングスピード：毎分50~650cmの設定範囲
- コーティング回数：プリント面、スキージ面とも0~9回のいずれかを選択
- バケット傾斜後の待ち時間：0~60秒の設定範囲

コントロールパネル

プリント面、スキージ面のバケット圧をそれぞれ設定可能

LCD表示付きのコントロールパネル



※仕様は予告なく変更される事があります。

枠寸法による設備仕様：

最小モデル：1000(巾)×1250(高さ)mm
最大モデル：2000(巾)×3000(高さ)mm
※ 最小~最大の中間サイズのもはお客様の使用枠サイズに合わせて作成いたします。

枠形状（接着面）：30~80mm
枠形状（厚み）：10~60mm

機械寸法： 全幅：最大枠サイズ(SB)+710mm
全高：最大枠サイズ(SH)+700mm
奥行：600mm

電源： 単相200V、50/60Hz
電力消費量1kW 10Aヒューズ付き

供給エア一圧： 6 bar（油分、水分を含まない事）
エア一流量： 10リットル/分

運転時の音 70dB以下

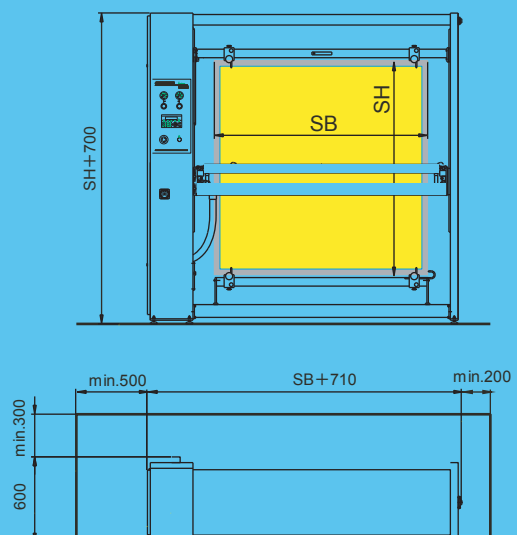

図面上の寸法は全てmmです。